

6 BP

11 - 12 - 12N

HYDRAULIC TABLE FEATURES

TABELLA DELLE CARATTERISTICHE IDRAULICHE

TABLA DE LA CARACTERISTICAS HIDRAULICAS

≈ 3600 RPM

Type	Motor		In [A]			Is/In Q	U.S.g.p.m.																
							Q																
							m3/h																
kW	HP	230V	380V	460V	l/min																		
					0	44	62	70	88	106	123	141	158	167	185	198	220	264					
6BP 11/137	3	4	12,4	7,5	6,2	7,6	[m]	33,5	33	32,5	32	31	30	28	26	22							
							[ft]	110	108	106,5	105	101,5	98,5	92	85,5	72							
6BP 11/145	4	5,5	15,6	9,4	7,8	8,4	[m]	39	38	37,5	37	36,5	35,5	34	32	29,5	28						
							[ft]	128	124,5	123	121,5	119,5	116,5	111,5	105	97	92						
6BP 11/156	5,5	7,5	23	13,3	11,5	8,6	[m]	47	46,5	46	45,5	45	43,5	41,5	40	38	37	33					
							[ft]	154	152,5	151	149	147,5	142,5	136	131	124,5	121,5	108					
6BP 11/163	7,5	10	24,6	14,9	12,3	8,3	[m]	51,5	51	50,5	50	49,5	48,5	47	45	43,5	43	41	40				
							[ft]	169	167,5	165,5	164	162,5	159	154	147,5	142,5	141	134,5	131				
6BP 11/168	9,2	12,5	33	20	16,5	8,6	[m]	55	54,5	54,5	54	53	52	51	49	48	47	44,5	43	40			
							[ft]	180,5	179	179	177	174	170,5	167,5	160,5	157,5	154	146	141	131			
6BP 12/160	4	5,5	15,6	9,4	7,8	8,4	[m]	43		42	41	40	38	33	29	24,5							
							[ft]	141		138	134,5	131	124,5	108	95	80,5							
6BP 12/172	5,5	7,5	23	13,3	11,5	8,6	[m]	53		52	51,5	49,5	47,5	45	40	35							
							[ft]	174		170,5	169	162,5	156	147,5	131	115							
6BP 12/184	7,5	10	24,6	14,9	12,3	8,3	[m]	64		63	62,5	61	59	56	52	46	41,5						
							[ft]	210		206,5	205	200	193,5	183,5	170,5	151	136						
6BP 12/196	9,2	12,5	33	20	16,5	8,6	[m]	75		74,5	74	72,5	71	68,5	63,5	57	53						
							[ft]	246		244,5	242,5	238	233	224,5	208,5	187	174						
6BP 12/210	11	15	42,6	25,8	21,3	6,3	[m]	89		88,5	88	87,5	86,5	83,5	80	72,5	69						
							[ft]	292		290,5	288,5	287	283,5	274	262,5	238	226,5						
6BP 12N/185	11	15	42,6	25,8	21,3	6,3	[m]	65			64	63,5	62	61	59	57	56	53,5	51,5	47			
							[ft]	213			210	208,5	203,5	200	193,5	187	183,5	175,5	169	154			
6BP 12N/190	15	20	52	71,5	26	6,6	[m]	77			76	75	74	73,5	72	70	69	66,5	65	62	54		
							[ft]	252,5			249,5	246	242,5	241	236	229,5	226,5	218	213	203,5	177		
6BP 12N/210	18,5	25	62	37,5	31	8,2	[m]	90,5			90	89,5	89	88	86	84	83	82	79	75	57		
							[ft]	297			295	293,5	292	288,5	282	275,5	272	269	259	246	187		

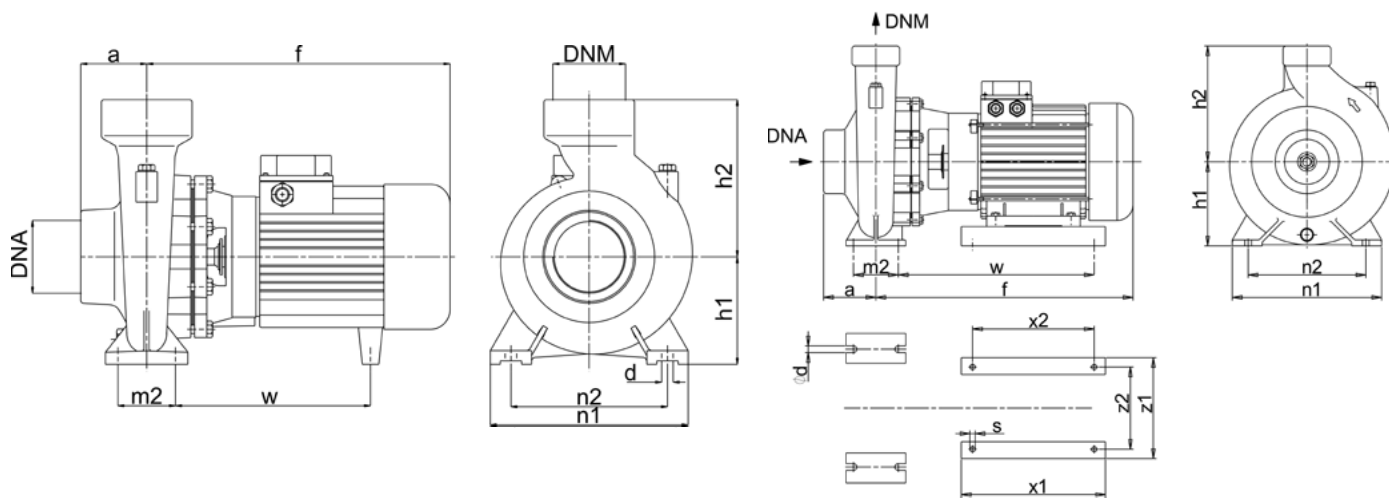

TYPE	DNA	DNM	MOTOR SIZE			f	a	n1	n2	h1	h2	m2	w	x1	x2	z1	z2	Ød
			IE1	IE2	IE3													
6BP 11/137	2"1/2	2"	90	✓		370	65	240	190	132	180	70	275	/	/	/	/	14
6BP 11/145	2"1/2	2"	112	✓	✓	426	65	240	190	132	180	70	305	/	/	/	/	14
6BP 11/156	2"1/2	2"	112	✓	✓	426	65	240	190	132	180	70	305	/	/	/	/	14
6BP 11/163	2"1/2	2"	112	✓		426	65	240	190	132	180	70	305	/	/	/	/	14
6BP 11/168	2"1/2	2"	132	✓	✓	490	65	240	190	132	180	70	340	200	140	320	254	14
6BP 12/160	2"1/2	2"	112	✓	✓	426	75	265	212	160	210	70	200	/	/	/	/	14
6BP 12/172	2"1/2	2"	112	✓	✓	426	75	265	212	160	210	70	200	/	/	/	/	14
6BP 12/184	2"1/2	2"	112	✓		426	75	265	212	160	210	70	200	/	/	/	/	14
6BP 12/196	2"1/2	2"	132	✓	✓	490	75	265	212	160	210	70	410	320	280	270	216	14
6BP 12/210	2"1/2	2"	132	✓	✓	490	75	265	212	160	210	70	410	320	280	270	216	14
6BP 12N/185	2"1/2	2"	132	✓	✓	490	75	265	212	160	210	70	410	320	280	270	216	14
6BP 12N/190	2"1/2	2"	132	✓	✓	490	75	265	212	160	210	70	410	320	280	270	216	14
6BP 12N/210	2"1/2	2"	160	✓	✓	640	75	265	212	160	210	70	384	304	254	320	254	14

Gas threaded Suction and discharge (NPT on request). Dimensional drawing and picture are not binding. Saer reserves the right to make changes without prior notice. Bocche di aspirazione e mandata filettate Gas (o NPT a richiesta). Disegni dimensionali e immagini non vincolanti. Saer si riserva il diritto di effettuare cambiamenti senza alcun preavviso. Conexión de succión y descarga roscadas tipo GAS (y NPT bajo demanda) Planos dimensionales e imágenes no vinculantes. Saer se reserva el derecho de efectuar variaciones sin previo aviso.